

## DESHIDRATADOR DE ALIMENTOS

Deshidratadores de frutas y verduras por medio de la aplicación de aire caliente



Seca y deshidrata frutas y verduras por medio de aplicación de aire caliente haciendolo circular en el interior de la cámara a través del producto reduciendo la humedad del mismo.

### **Especificaciones:**

- Estructura de acero inoxidable calidad 304
- Gabinetes y puertas aislantes térmicas
- Charolas fabricadas según modelo.
- Tablero de control 440V o 220V

Av. del Cacao No. 95 Col. Toreo el Bajo C. P. 60223  
Uruapan, Michoacán, México  
Tel.: 01(452)524 34 95 - 524 79 89 - 502 71 20  
Fax.: 01(452)524 13 40  
[www.maquinariamimsa.com.mx](http://www.maquinariamimsa.com.mx)



**MIMSA**®

# DESHIDRATADOR DE ALIMENTOS

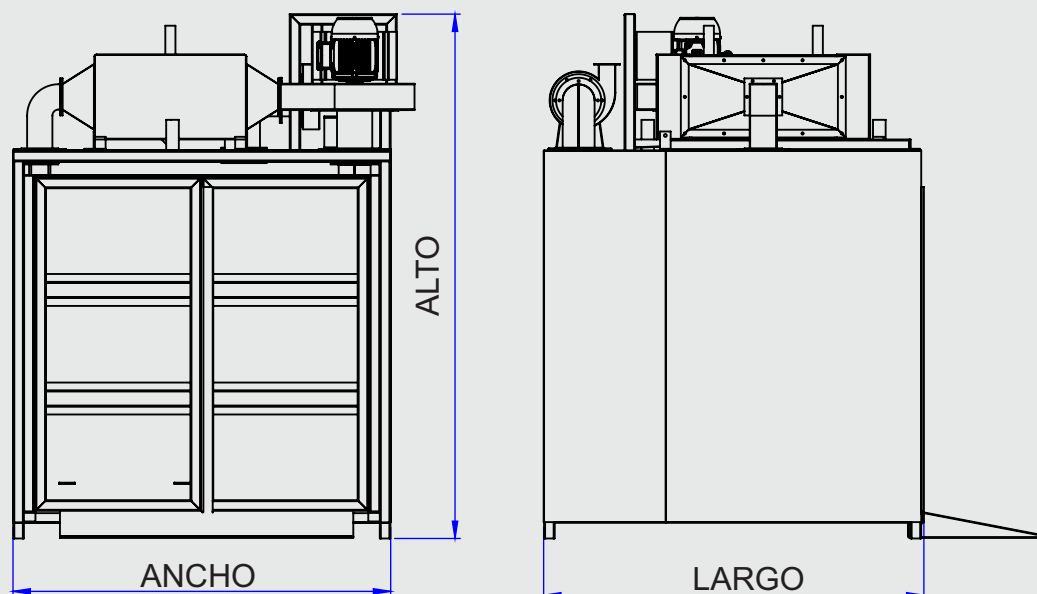

MODELO	MEDIDAS GENERALES EN MTS.		N.- DE CHAROLAS	AREA DE DESHIDRATADO EN MTS CUADRADOS	KGS. FRUTA FRESCA TOTALES, 8.5 X MT CUADRADO
	Ancho	Alto			
MDH-7	Ancho	1.0	10 De 0.8 x 0.8 mts.	6	50
	Largo	1.2			
	Alto	2.2			
MDH-12	Ancho	1.0	20 De 0.8 x 0.8 mts.	12.8	108
	Largo	2.4			
	Alto	2.2			
MDH-30	Ancho	1.8	80 De 0.56 x 0.68 mts.	30	255
	Largo	1.8			
	Alto	2.8			
MDH-50	Ancho	1.6	70 De 0.85 x 0.85 mts.	50	425
	Largo	2.0			
	Alto	3.5			
MDH-100	Ancho	2.5	140 De 0.85 x 0.85 mts.	100	850
	Largo	2.0			
	Alto	3.5			
MDH-150	Ancho	2.5	210 De 0.85 x 0.85 mts.	150	1275
	Largo	3.0			
	Alto	3.5			

## Oficinas y planta

Av. del cacao No. 95  
 Colonia Torea el Bajo  
 C. P. 60223  
 Uruapan, Michoacán, México

## Contáctenos

01 (452)5243495  
 01 (452)5247989  
 01 (452)5027120  
[www.maquinariamimsa.com.mx](http://www.maquinariamimsa.com.mx)



# MIMSÁ®